

Abmessungen und Gewichte

Baureihe ZT-31,5 für Innenraumaufstellung

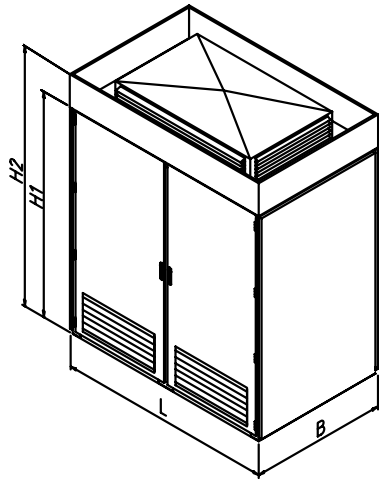

Typ Größe	Geeignet bis Nennleistung kVA		Länge in mm	Breite in mm	Höhe in mm		Gewicht in kg
	10 kV	20 kV			L	B	
1.000/I Gr.1	1.000	1.000	2.200	1.400	2.300	2.590	800
1.600/I Gr.2	1.600	1.600	2.400	1.600	2.300	2.590	850
2.000x/I Gr.3	2.500	2.500	2.800	1.800	2.600	2.890	1.000

Baureihe ZT-31,5 für Außenaufstellung

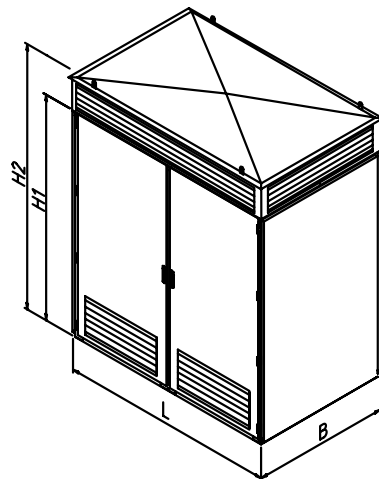

Typ Größe	Geeignet bis Nennleistung kVA		Länge in mm	Breite in mm	Höhe in mm		Gewicht in kg
	10 kV	20 kV			L	B	
1.000/F Gr.1	1.000	1.000	2.200	1.400	2.300	2.577	850
1.600/F Gr.2	1.600	1.600	2.400	1.600	2.300	2.577	900
2.000x/F Gr.3	2.500	2.500	2.800	1.800	2.600	2.909	1.050

Technische Änderungen vorbehalten.

elbag Energietechnik GmbH

D - 56348 Weisel · Brückenstraße 28 · Telefon 0 67 74 / 18 - 0 · Fax 0 67 74 / 18 128
email: info@elbag.de · Internet: www.elbag.de

Trafo-Safe

Trafoschutzgehäuse
Typ ZT-31,5
für
Gießharztransformatoren

**Zertifiziert: Lichtbogenprüfung
DIN und PEHLA**



Das Wichtigste auf einen Blick

- Störlichtbogeengeprüft nach PEHLA-Richtlinien Nr. 4: 31,5 kA, 0,3 sec.
- Kompakte Bauweise
- Ausführung für Freiluft- und Innenraumaufstellung
- Stochersichere Lüftungsgitter
- Hohe Schutzart (bis IP 43)
- Montagefreundlich
- Komplett verschraubt, dadurch Montage auch an schwer zugänglichen Stellen möglich

